

3

Dosificador

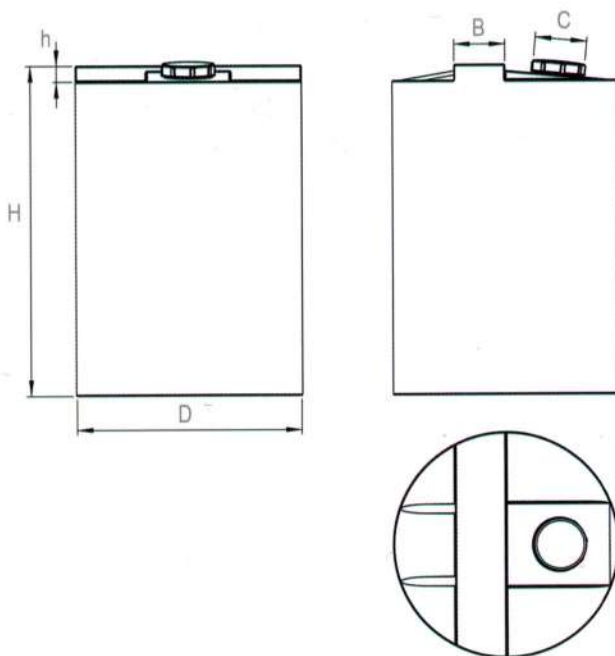

Características

- **Polietileno lineal aditivado anti-UV.** Calidad alimentaría (registro sanitario)
- Color standard natural translúcido.
- **Disponen de tapa** roscada e indicaciones de nivel de líquido.
- Tabla de **compatibilidades químicas** disponibles, **Otros colores** bajo pedido.
- Zona superior reforzada mediante nervio. Gran rigidez para **montaje de agitadores y bombas** dosificadores.
- Entrantes verticales para **mejorar la mezcla.**



Modelos

CAPACIDAD Capacity	D (mm)	H (mm)	h (mm)	B (mm)	C (mm)	REFERENCIA (Reference)
50 L.	376	680	180	180	150	310050
100 L.	474	646	25		150	310100
230 L.	575	942	65	180	150	310230
580 L.	790	1.216	65	200	150	310580
1.050 L.	995	1.450	65	230	150	311050



Consultar con el departamento comercial para otras características técnicas, capacidades y tamaños.